

Vorratsgeber Kraftstoff / Fuel- Level Sender / Transmetteur de niveau de carburant / Emisor de nivel de combustible
226. 801- 015- 001 + N02 240 106

08 600 669

02/01 -

1-8

1



Sicherheitshinweise:

Achtung: Nicht rauchen! Kein offenes Feuer oder Licht!

Vor Beginn der Arbeiten den **Minuspol der Batterie abklemmen**, da sonst **Kurzschlussgefahr** besteht. Kurzschlüsse können **Kabelbrände, Batterieexplosionen** und Beschädigungen an anderen elektronischen Speichersystemen verursachen. Bitte beachten Sie, dass beim Abklemmen des Minuspols der Batterie alle flüchtigen elektronischen Speicher die eingegebenen Werte verlieren und neu programmiert werden müssen.

Den **Motor unbedingt abstellen**. Bei den notwendigen Arbeiten an den Motoren besteht **Verletzungsgefahr**. Tragen Sie keine weiten Kleidungsstücke! Stellen Sie sicher, daß kein unbeabsichtigter Motorstart während der Arbeiten ausgeführt werden kann!

Muß eine Montageöffnung hergestellt werden, entleeren Sie den Tank vorher vollständig. Füllen Sie den Kraftstoff in einen dafür vorgesehenen Behälter. Durch **Restgase** im Tank besteht **Explosionsgefahr**. Durchlüften Sie deshalb den Tank mit einem Gebläse ca. 10 Minuten. Benutzen Sie hierzu keine Gebläse wie z.B. Heizlüfter oder Fön. Bauen Sie wenn möglich den Tank aus.

Beachten Sie die Sicherheitshinweise der Werkzeugzeughersteller. Bei Verwendung eines Tankflansches zum Anschweißen: Plus- und Minuspol von der Batterie abklemmen. Beachten Sie bei Schweissarbeiten auch die Sicherheitsvorschriften und -hinweise des Schweißgeräteherstellers.

Wichtig: Den Geber **unbedingt nach Anschlussplan** anschliessen. Der Geber darf **niemals** direkt an die positive Spannungsklemme der Batterie angeschlossen werden. Ein direkter Anschluss hat einen Brand und die Zerstörung des Gebers zur Folge.

Montagehinweise:

Installieren Sie den Geber an der vom Tankhersteller vorgesehenen Montageöffnung (Montageflansch), oder an einer noch herzustellenden Montageöffnung im Tank an einer günstigen Stelle für die Vorratsmessung. Die günstigste Stelle für die Montageöffnung liegt bei einem rechteckigen Tank in der Mitte des Tanks, bei anderen Tanks auf ca. einem Drittel zur tiefen Seite.

Wenn ein großer Inspektionsdeckel im Tank vorhanden ist und er günstig positioniert ist, bringen Sie die Montageöffnung hier an. Um bei niedrigem Kraftstofffüllstand zu vermeiden, dass der Motor aus dem Tank Luft ansaugt, sollte von der Tankhöhe (H) zur Bestimmung des Einbaumasses (L) ein Viertel abgezogen werden.

Bauen Sie den Geber so ein, dass sich der Hebelarm längs der Fahrzeugachse bewegen kann. Achten Sie auf ausreichenden Freiraum im Schwenkbereich des Hebelarms.

Bohren Sie die Montageöffnung klein vor. Verwenden Sie Konusfräser, Loch-, Stichsäge oder Feile um die Bohrung zu vergrößern und fertigzustellen. Entgraten Sie die Kanten. Tank von Bohr-, Feil- und Sägerückständen reinigen.

Bei Verwendung eines Tankflansches zum Anschweißen: Legen Sie den Flansch zentrisch auf und schweißen ihn an. Die Schweißnaht muß einwandfrei dicht sein.

Füllen Sie erst nach erfolgtem Einbau den zuvor abgefüllten Kraftstoff wieder in den Tank.



Safety instructions:

Caution: No Smoking. No open fire or source of light.

Prior to the actual installation work, the **negative pole of the battery must be disconnected**, since otherwise there is danger of creating **short circuits**. Short circuits can cause **cable fires, battery explosions**, and damages in other electronic storage systems. When disconnecting the negative pole of the battery, please note that all the volatile electronic memories will lose the values entered and must be programmed again.

The **engine has to be switched off** implicitly. Danger of **sustaining injuries** exists when required work on the engines is being carried out. Do not wear loose-fitting clothes! Make sure that the engine cannot be started unintentionally while work is being carried out.

If an installation aperture has to be made, the tank must first be emptied completely. Fill the fuel into a suitable container. There is a **danger of explosion** through **residual fumes** in the tank. For this reason, the tank should be ventilated with a blower for approx. 10 minutes. Do not use air heaters or hair driers as blowers. If possible, remove the tank.

When using a tank flange for weld-mounting: The positive and negative poles must be disconnected from the battery. The safety regulations and instructions of the welding equipment manufacturer must be observed.

Important: The sensor has to be connected **according to the wiring diagram** implicitly. **Never** connect the sensor to the positive terminal of the battery. The direct connection may cause fire and destruction of the sensor.

Mounting instructions:

Install the sensor in the installation aperture provided for by the tank manufacturer (installation flange), or in another installation aperture still to be created in the tank, at a point suitable for measuring the contents. The most favourable point for the installation aperture is in the centre of the tank cover in the case of rectangular tank, and at about one third towards the deep side in the case of other tanks. If there is a large inspection cover on the tank, and if it is suitably placed, make the installation aperture there. In order to prevent the engine from taking in air, one quarter should be subtracted from the tank height (H) to determine the installation measurement (L).

Install the sensor in such a way that the lever arm points in the direction of travel of the vehicle. Make sure there is sufficient freedom of movement in the swivel area of the lever arm.

First drill small holes at the installation apertures. Use tapered drills, compass saws, fretsaws or files to enlarge and complete the hole. Deburr the edges. The safety instructions of the hand tool manufacturer must be observed. Clean the tank of residue from drilling, filing and sawing.

When using a tank flange for weld-mounting: Centre the flange and weld it in position. The welded seam must have no leaks.

After installation is finished, refill the tank with the fuel that was removed.



Consignes de sécurité

Attention: Ne pas fumer! Pas de feu ou de lumière sans protection!

Avant le début des travaux, **défaites le pôle moins de la batterie** car, dans le cas contraire, il y a risque de **court-circuit**. Les courts-circuits peuvent provoquer des **incendies de câbles, explosions de batteries** et des endommagements d'autres systèmes d'enregistrement électroniques. Veuillez tenir compte que toutes les mémoires électroniques volatiles perdent les valeurs entrées et que celles-ci doivent être reprogrammées lorsque le pôle moins de la batterie est défait.

Arrêtez absolument le moteur. Les travaux nécessaires sur les moteurs sont accompagnés d'un **risque de blessure**. Ne pas porter de vêtements amples! Veillez à ce que le moteur ne soit pas mis accidentellement en marche pendant que des travaux sont effectués!

Si une ouverture de montage doit être réalisée, videz auparavant entièrement le réservoir. Déversez le carburant dans un conteneur prévu à cette fin. Il y a **risque d'explosion** en raison des **gaz restants** dans le réservoir. Aérez pour cette raison le réservoir avec une soufflante pendant env. 10 minutes. Ne pas se servir de soufflantes du genre radiateur soufflant ou sèche-cheveux. Dans la mesure du possible, démontez le réservoir.

Tenez compte des consignes de sécurité des fabricants d'outils. Défaites le pôle plus et le pôle moins de la batterie si un bouchon de réservoir à souder est utilisé. Si des travaux de soudage sont effectués, tenez également compte des prescriptions et consignes de sécurité du fabricant d'appareils à souder.

Important: Branchez absolument le capteur **selon le schéma de câblage**. Le capteur ne doit **en aucun cas** être directement branché à la borne de tension positive de la batterie. Un branchement direct peut entraîner un incendie et la destruction du capteur.

Consignes de montage:

Installez le capteur sur l'ouverture de montage (bride de montage) prévue par le fabricant du réservoir ou sur une ouverture de montage devant encore être réalisée dans le réservoir en un endroit approprié pour la mesure de la réserve. La position la plus favorable pour l'ouverture de montage se trouve au centre du réservoir dans le cas d'un réservoir rectangulaire ou, sur les autres réservoirs, à environ un tiers du côté fond.

Si le réservoir dispose d'un grand couvercle d'inspection placé au bon endroit, réalisez ici l'ouverture de montage. Pour éviter que le moteur aspire de l'air du réservoir à bas niveau de carburant, déduire un tiers de la hauteur du réservoir (H) pour déterminer la cote de montage (L).

Montez le capteur de manière que le bras de levier puisse se déplacer le long de l'essieu du véhicule. Respectez un espacement suffisant pour le mouvement du bras de levier.

Prépercez l'ouverture de montage. Utilisez une fraise conique, une scie à guichet ou sauteuse pour agrandir et finir le perçage. Ebarbez les arêtes. Éliminez les traces de perçage, limage et sciage sur le réservoir.

Au cas où une bride de réservoir à souder serait utilisée, centrez la bride et la soudez. Le cordon de soudure doit être parfaitement étanche.

Après le montage, reversez dans le réservoir le carburant auparavant vidé.



Advertencias sobre la seguridad:

¡Atención! ¡No fumar ni utilizar fuentes de luz de llama abierta!

Antes de comenzar los trabajos, **desembornar el polo negativo de la batería**. De no hacerlo así **se corre el riesgo de que se originen cortocircuitos**. Los cortocircuitos pueden originar **chamuscados de cables, explosiones de la batería** y daños en otros sistemas de memoria electrónicos. Es necesario tener en cuenta que al desembornar el polo negativo de la batería se pierden todos los valores dados en las memorias electrónicas volátiles, siendo necesario programar de nuevo.

Parar imprescindiblemente el motor. Al realizar los trabajos necesarios en el motor se **corre riesgo de heridas**. ¡Utilizar ropa bien ceñida al cuerpo!
¡Asegurarse de que, durante los trabajos, no pueda ponerse el motor en marcha involuntariamente!

Si fuese necesario practicar un orificio de montaje, vaciar primeramente el depósito por completo. Rellenar el combustible en un recipiente apropiado. Los **gases residuales** en el depósito **pueden originar explosiones**. Por ello, ventilar el depósito con un ventilador durante unos 10 minutos. A este respecto, no se deberán utilizar sopladores de aire caliente ni secadores. Siempre que ello fuese posible, lo mejor es desmontar el depósito.

Tener en cuenta las normas de seguridad de los fabricantes de herramientas. Si se utiliza una brida soldada para el depósito, desconectar los polos positivo y negativo de la batería. Durante los trabajos de soldadura deberán tenerse en cuenta también las prescripciones y observaciones sobre seguridad facilitadas por el fabricante del aparato de soldadura.

Importante: Conectar el impulsor **imprescindiblemente según el plano de conexiones**. El impulsor no se conectará jamás directamente al borne de tensión positivo de la batería. En caso de conectarlo directamente se quemaría y destruiría el impulsor.

Instrucciones de montaje:

Instalar el impulsor en el orificio de montaje (brida de montaje) para ello previsto por el fabricante del depósito o en un orificio de montaje a practicar aún en un lugar del depósito que sea adecuado para la medición de la reserva. La posición más favorable del orificio de montaje es en el centro del depósito cuando se trate de depósitos rectangulares o, cuando se trate de otra clase de depósitos, practicar el orificio aproximadamente a un tercio del lugar más profundo del depósito.

Si el depósito va equipado con una tapa grande para la inspección y si tal va posicionada favorablemente, practicar el orificio de montaje directamente en la citada tapa. Para evitar que el motor succione aire del depósito al ser bajo el nivel de relleno de combustible, debería restarse un cuarto de la altura del depósito (H) para determinar así la medida de montaje (L).

Montar el impulsor de modo que el brazo de palanca pueda desplazarse longitudinalmente respecto al eje del vehículo. Poner atención en que quede un lugar suficientemente libre para el margen de oscilación del brazo de palanca.

Practicar el orificio de montaje primeramente con una broca pequeña. Para ampliar y taladrar hasta la medida final, utilizar fresas cónicas, sierra de calar y lima. Desbarbar el borde. Limpiar el depósito para alejar los restos de taladrado, limado y serrado.

Si se utiliza una brida de depósito soldada, centrar la brida y soldarla. La costura de soldadura deberá ser completamente hermética.

Una vez finalizado el montaje, rellenar de nuevo el combustible que se hubiese evacuado anteriormente.

Vorratsgeber Kraftstoff / Fuel- Level Sender / Transmetteur de niveau de carburant / Emisor de nivel de combustible
226. 801- 015- 001 + N02 240 106

08 600 669

02/01 -

1-8

5

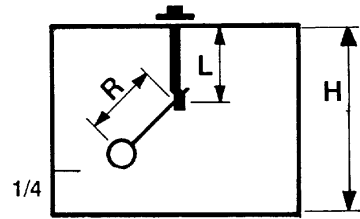

H	L	R	H	L	R
150	075	094	380	190	238
155	077,5	097	385	192,5	241
160	080	100	390	195	244
165	082,5	103	395	197,5	247
170	085	106	400	200	250
175	087,5	109	405	202,5	253
180	090	112	410	205	256
185	092,5	115	415	207,5	259
190	095	119	420	210	263
195	097,5	122	425	212,5	266
200	100	125	430	215	269
205	102,5	128	435	217,5	271
210	105	131	440	220	274
215	107,5	134	445	222,5	277
220	110	137	450	225	281
225	112,5	140	455	227,5	284
230	115	144	460	230	288
235	117,5	147	465	232,5	291
240	120	150	470	235	294
245	122,5	153	475	237,5	297
250	125	157	480	240	300
255	127,5	160	485	242,5	303
260	130	163	490	245	306
265	132,5	166	495	247,5	310
270	135	169	500	250	313
275	137,5	172	505	252,5	316
280	140	175	510	255	319
285	142,5	178	515	257,5	322
290	145	181	520	260	325
295	147,5	184	525	262,5	328
300	150	187	530	265	331
305	152,5	191	535	267,5	335
310	155	194	540	270	338
315	157,5	197	545	272,5	341
320	160	200	550	275	344
325	162,5	203	555	277,5	347
330	165	206	560	280	350
335	167,5	209	565	282,5	353
340	170	212	570	285	356
345	172,5	216	575	287,5	360
350	175	219	580	290	363
355	177,5	222	585	292,5	366
360	180	225	590	295	369
365	182,5	228	595	297,5	372
370	185	231	600	300	375
375	187,5	234	605	302,5	378

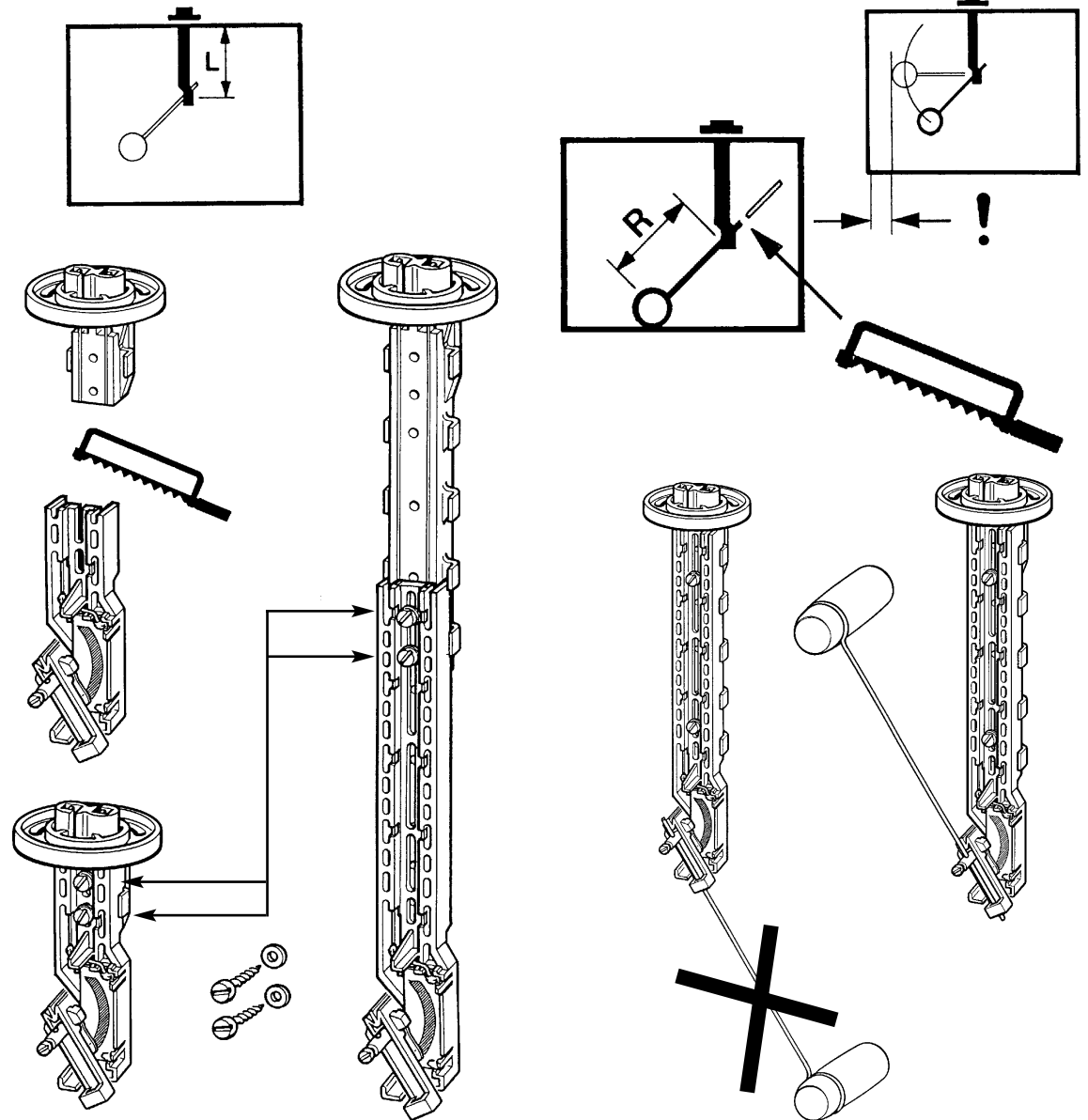

699 009 80

Vorratsgeber Kraftstoff / Fuel- Level Sender / Transmetteur de niveau de carburant / Emisor de nivel de combustible
226. 801- 015- 001 + N02 240 106

08 600 669

02/01 -

1-8

6

Montageöffnung
Installation aperture
Ouverture de montage
Abertura de montaje

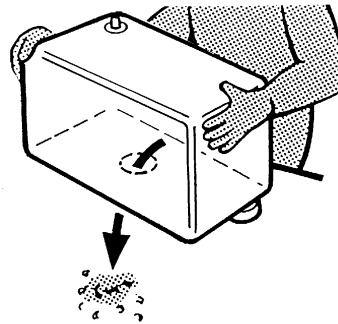
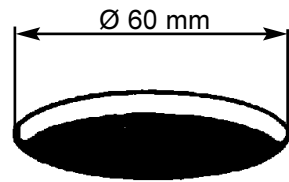

Tankflansch zum Anschrauben
Tank flange for bolt-mounting
Bride du réservoir à visser
Brida del tanque para atornillar

Flanschlochkreis / Flange hole circle
Ø 54 mm

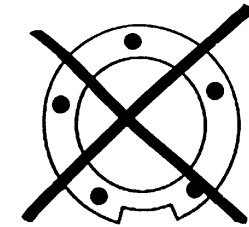
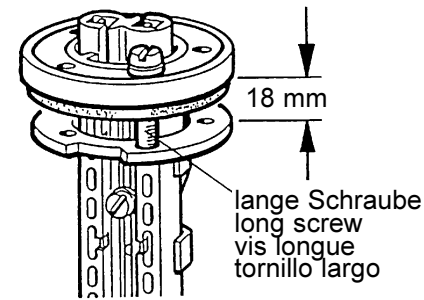
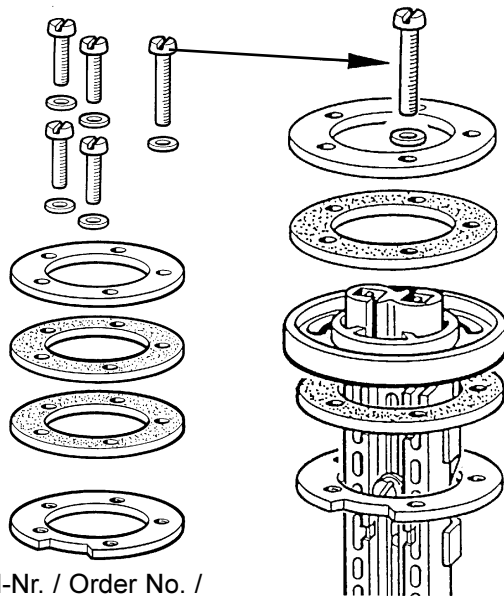

Mit Schlitz zuerst einsetzen
First insert long bolt with slot
Mettre en place en primeur lieu
la vis longue à fente
Primero colocar tornillos largos
con ranura

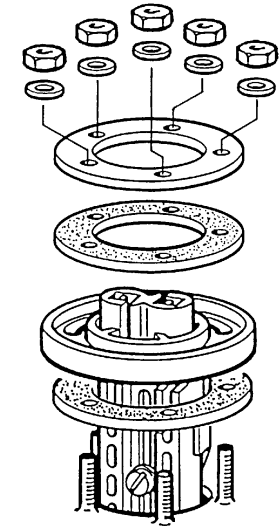
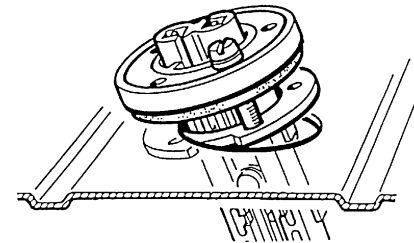
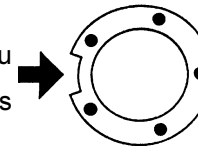

Bestell-Nr. / Order No. /
Référence no. / No. de pedido
N05 801 432

Vorratsgeber Kraftstoff / Fuel- Level Sender / Transmetteur de niveau de carburant / Emisor de nivel de combustible
226. 801- 015- 001 + N02 240 106

08 600 669

02/01 -

1-8

7

Tankflansch zum Anschweissen / Tank flange for weld-mounting /
Bride de réservoir à souder / Brida del tanque para soldar

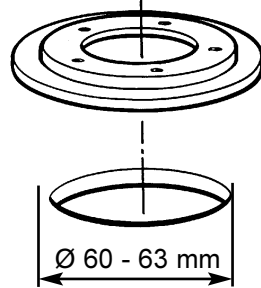

Bestell-Nr. / Order No. / Référence no. / No. de pedido

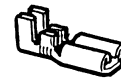

X11.000/002/021



89 307 005

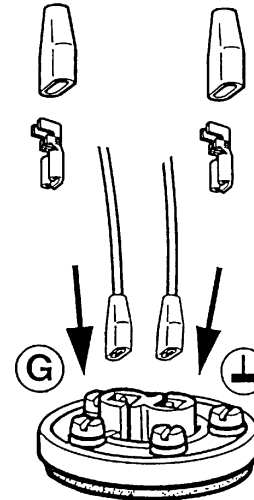
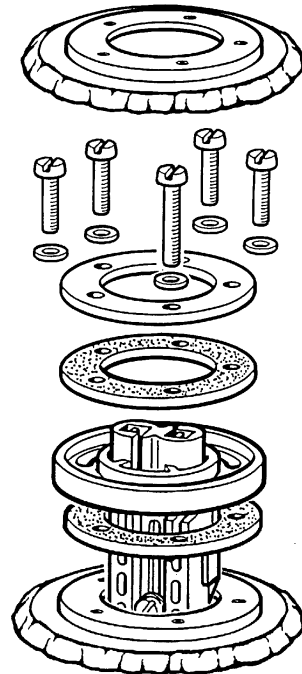

Bestell-Nr. / Order No. / Référence no. / No. de pedido
2 250 264/1141

699 009 80

Vorratsgeber Kraftstoff / Fuel- Level Sender / Transmetteur de niveau de carburant / Emisor de nivel de combustible
226. 801- 015- 001 + N02 240 106

08 600 669

02/01 -

1-8

8

Geber / Sender / Transmetteur / Emisor
226. 801- 015- 001

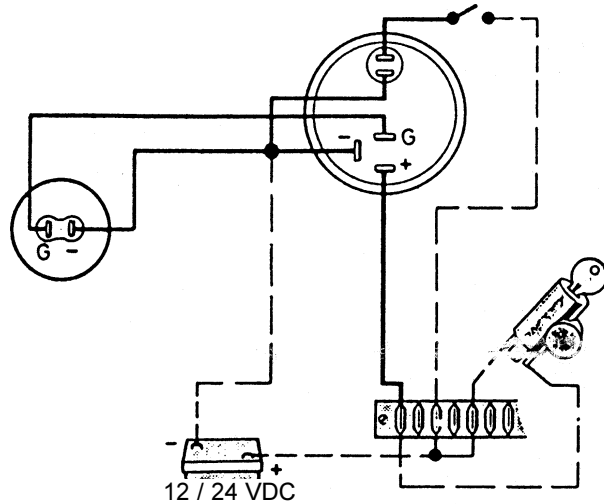

nur wenn massefrei /
for insulated return only /
Sauf si isolé de la masse /
Solamente, cuando es
libre de masa

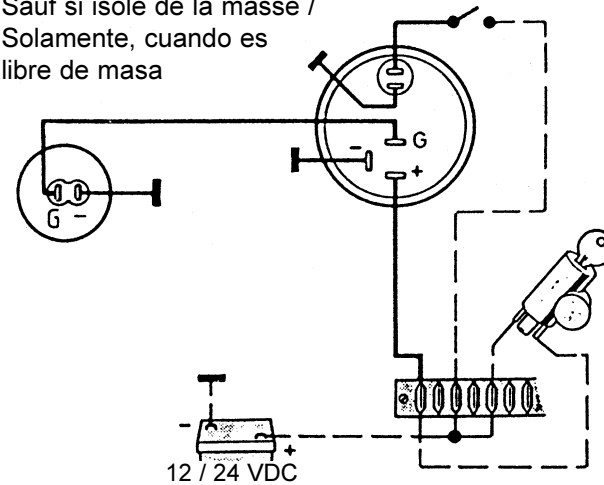

Geber / Sender / Transmetteur / Emisor
N02 240 106

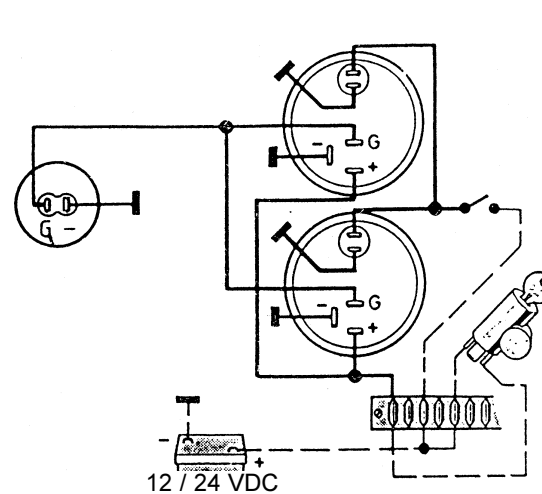

nur wenn massefrei /
for insulated return only /
Sauf si isolé de la masse /
Solamente, cuando es
libre de masa

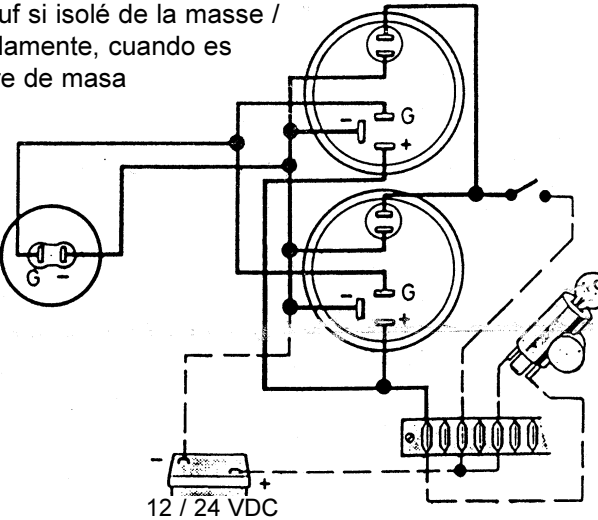

Wichtig:

Die Anschlüsse des Gebers niemals mit der positiven Spannungsversorgung verbinden.

Important:

Never connect the sender's terminals to the "+" pole of the power supply.

Important:

Le capteur ne doit en aucun cas être directement branché à la borne de tension positive de la batterie.

Importante:

El impulsor no se conectará jamás directamente al borne de tensión positivo de la batería.